



Informatiecentrum Locatie: KDR&ZV Zeilafdeling, Baanhoekweg 9, 3313 LA Dordrecht

Telefonische bereikbaarheid Wedstrijdleider: Remco Balkestein 06-23534299

Openingstijden Wedstrijdsecretariaat van 8.30u – 17.00u

Onderstaande nummers verwijzen naar de betreffende bepalingen van Bijlage Z (Regels voor Wedstrijdzeilen 2021-2024, blz.199) en zijn daarop een aanvulling of een wijziging!

1.1 Deze lokale wedstrijdregels inclusief de annexen vormen tezamen met de Bepalingen Watersportverbond Bijlage Z standaard Wedstrijdbepalingen, de Wedstrijdbepalingen voor het evenement RvW 88.2.

1.4 Arbitrage wordt aangeboden, Appendix T is van toepassing

2 MEDEDELINGEN AAN DEELNEMERS Mededelingen aan deelnemers zullen worden vermeld op het officiële mededelingenbord. Dit is het raam van het wedstrijdkantoor, dat is gevestigd in het clubhuis van KDR&ZV.

5 PROGRAMMA VAN WEDSTRIJDEN

5.1	<u>Datum</u>	<u>Klasse</u>	<u>Waarschuwingsein</u>
	01-10-2023	ILCA 4 & 6	10.25 uur
	01-10-2023	Splash Blue	10.25 uur
	01-10-2023	RS Feva	z.s.m. na geldige start Splash Blue
	01-10-2023	Optimist	z.s.m. na geldige start RS Feva
	01-10-2023	Optimist Groen	10,25 uur

Iedere volgende wedstrijd wordt zo spoedig mogelijk gestart.





Voor iedere klasse wordt gestreefd naar 4 wedstrijden, met een maximum van 6 per wedstrijddag.

Indien het wedstrijdcomité besluit tot een walpauze, dan wordt dit bekend gemaakt door het tonen van vlag OW boven H. De tijd van het eerste waarschuwingsein van de volgende wedstrijd wordt bekend gemaakt op het mededelingenbord bij het wedstrijdkantoor.

5.5 “Oranje” vlag wordt vervangen door “KDR&ZV-vlag”.

5.7 Het wedstrijdcomité kan de startvolgorde wijzigen, bijv. om wachttijden te voorkomen.

6 KLASSENVLAGGEN

KLASSE	KLASSEVLAG	KLASSEVLAG
ILCA 4 & 6 / Splash Blue	O	
RS Feva	K	
Optimist	D	
Optimist Groen	F	

(deze vormen één geheel met de Standaard Wedstrijdbepalingen van het Watersportverbond, Bijlage Z, Regels voor Wedstrijdzeilen 2021–2024, blz. 199)

7 WEDSTRIJDGEBIED

Het wedstrijdgebied is het gehele Spaarbekken “Grote Rug”.

Spaarbekken “Grote Rug”

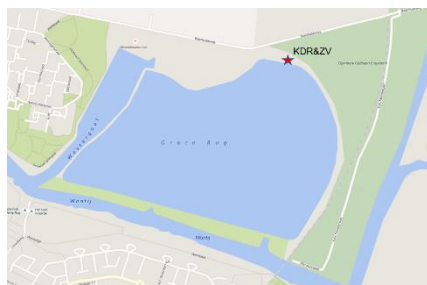

8 DE BANEN (zie ook illustraties onderaan)

8.1 ILCA 4 & 6/Splash Blue/RS Feva/Optimist:

De te zeilen baan wordt aangegeven op het mededelingenbord bij het wedstrijdsecretariaat. Het aantal rondes dat gevaren moet worden, wordt op het startschip aangegeven d.m.v. een bord met een letter.

Optimist Groen: De te zeilen baan is een driehoeksbaan. Het aantal rondes dat gevaren moet worden, wordt op het startschip aangegeven d.m.v. een bord met een cijfer.

8.2 Het wedstrijdcomité zal het baansein niet later dan het waarschuwingsein aangeven.

9 MERKTEKENS

Merktekens van de Start- of Finishlijn: De startlijn bevindt zich aan één zijde van het startschip. De startlijn is de lijn tussen een witte boei aan bakboordzijde en de mast aan boord van het startschip (voorzien van de KDR&ZV verenigingsvlag) aan stuurboordzijde

De finishlijn bevindt zich bij het startschip en is een lijn tussen een blauwe boei en de mast aan boord van het startschip.

Verenigingsvlag: Een rood/witte vlag met gele ster en zwarte kroon

Merktekens van de baan: De banenkaart toont schematisch de posities van de merktekens, gekleurde boeien voorzien van een letter of cijfer. Alle merktekens moeten aan bakboord worden gehouden. Op baan 1 en 2 zijn de merktekens gele cilindervormige boeien met cijfers en op baan 3 rode boeien. De start- en finishlijn mogen alleen gepasseerd worden voor het starten en finishen. Na het starten en voor het finishen gelden deze lijnen als een “hindernis” van de baan.

10 GEBIEDEN DIE HINDERNISSEN ZIJN

In het Spaarbekken staan 2 pompgebouwen. Deze worden afgeschermd door een boeienlijn. Bij de Optimist Groen driehoeksbaan liggen 2 meetboeien, deze moeten met 3 bootlengten vrijgevaan worden.

11 DE START

11.2 N.v.t.. Zie bepaling 9.

11.5 N.v.t.

13 DE FINISH

Zie bepaling 9.

13.1 Alle boten die gefinisht zijn dienen vrij te blijven van het finishgebied.

Uitsluitend voor het aanroepen van een protest mag een deelnemer zich, na te zijn gefinisht, in het finishgebied bevinden. Hij mag hierbij deelnemers, die nog niet gefinisht zijn, niet hinderen.



(deze vormen één geheel met de Standaard Wedstrijdbepalingen van het Watersportverbond, Bijlage Z, Regels voor Wedstrijdzeilen 2021–2024, blz. 199)

- 14.2 Voor de Optimist Groen is RvW 44.1 “Een straf nemen” gewijzigd, zodat de TweeRondenstraf is vervangen door de Eén-Rondenstraf.
- 16 **PROTESTEN EN VERZOEKEN OM VERHAAL**
- 16.2 “60 minuten” wordt vervangen door “30 minuten”.
- 16.12 Een boot die van plan is een protest in te dienen is verplicht dit tijdens het finishen (of vlak daarna) te melden bij het finishcomité en zich ervan te vergewissen dat het finishcomité dit heeft waargenomen. Het finishcomité noteert de melding op de finishlijst. Een protest dat niet door het finishcomité is genoteerd zal ongeldig worden verklaard.
- 20 **UITRUSTING- EN METINGCONTROLES**
Deze bepaling geldt niet voor boten uit de Optimist Groen klasse.
- 22 **OFFICIËLE VAARTUIGEN**
- 22.2 “Oranje vlag of wimpel” wordt vervangen door “KDR&ZV-vlag”.
- 23 **HULPSCHEPEN**
Aanvulling: Hulp schepen mogen tijdens de wedstrijden niet binnen het wedstrijdgebied komen. Het wedstrijdgebied strekt zich uit tot 50 m buiten de laylines van alle rakken. Begeleidende schepen mogen geen hinderlijke golfslag veroorzaken voor de deelnemers.
- 25 **BEPERKINGEN OP UIT HET WATER HALEN**
De ribs kunnen via het talud middels één aanwezige lier te water worden gelaten/uit het water worden gehaald.
- 28 **PRIJZEN**
- 28.1 Het aantal uit te reiken prijzen per klasse is 3.



(deze vormen één geheel met de Standaard Wedstrijdbepalingen van het Watersportverbond, Bijlage Z, Regels voor Wedstrijdzeilen 2021–2024, blz. 199)

BANENKAART

Baan voor ILCA 4 & 6, Splash Blue, RS Feva en Optimist

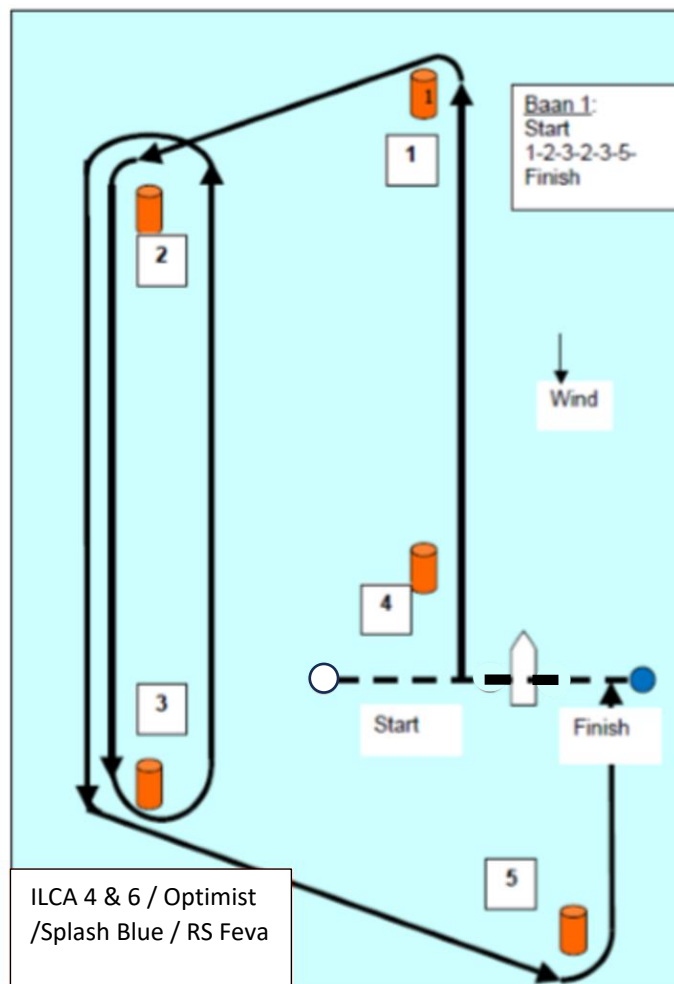
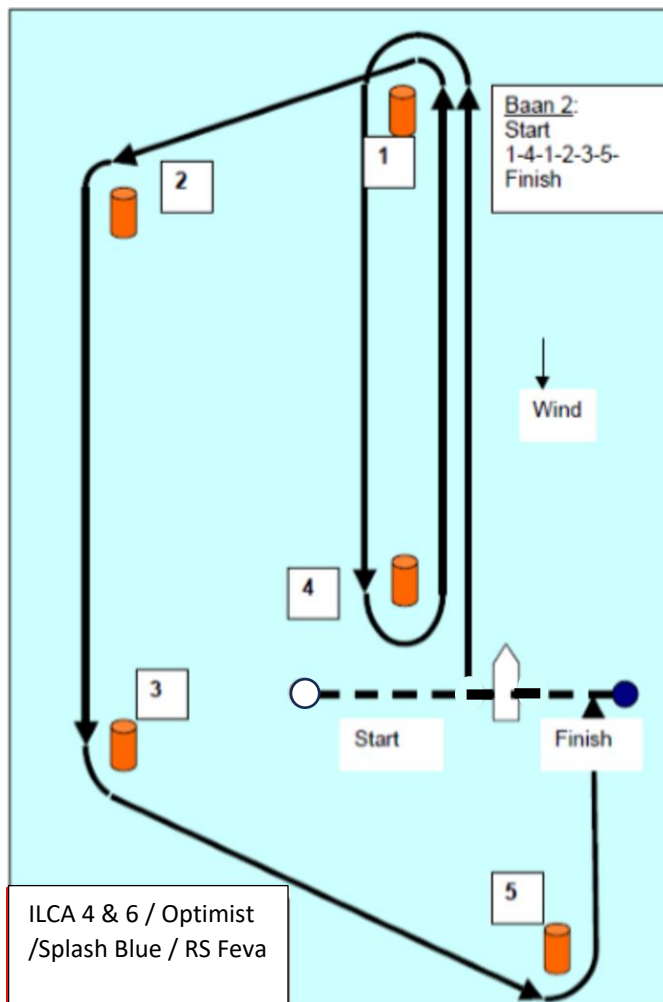

(deze vormen één geheel met de Standaard Wedstrijdbepalingen van het Watersportverbond, Bijlage Z, Regels voor Wedstrijdzeilen 2021–2024, blz. 199)

Driehoeksbaan voor Optimist Groen:

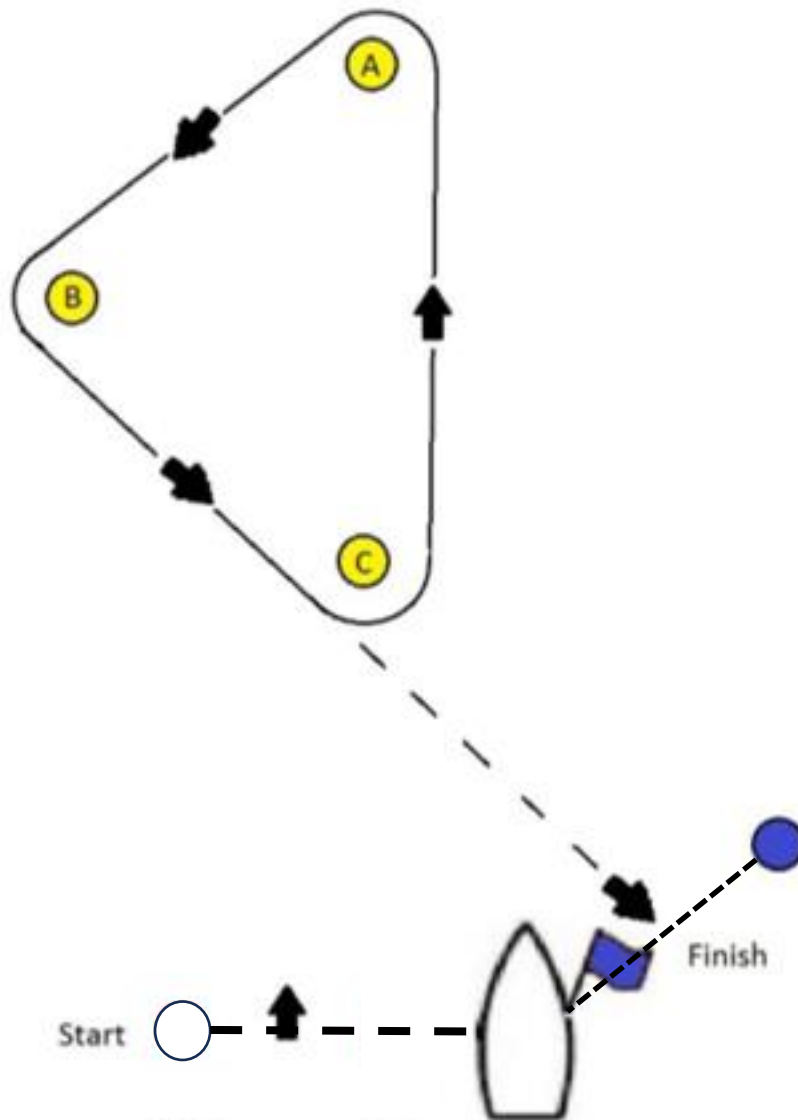

- Baan 1: Start – A – B – Finish
- Baan 2: Start – A – B – C – A – B – Finish
- Baan 3: Start – A – B – C – A – B – C – A – B – C – A – B – Finish
- Baan 4: Start – A – B – C – A – B – C – A – B – C – A – B – C – A – B – C – A – B – Finish